



Zerostart®

Zerostart循环加热器

ZeroStart加热器通过加热发动机循环水，为发动机 低温启动提供可靠预热。

特性

特性

- 坚固的一体压铸铝壳体
- 自动复位的温控器
- 自动复位的防过热安全限温器
- 多种长度电源线可选
- 电压: 120, 230, 240 V
- 温控器调节范围:
16° -27° C
27° -38° C
38° -49° C
- 750 W-1500 W 用
5/8" (16 mm) 软管连接, 而
1500 W - 2250 W 用 3/4"
(19 mm) 软管连接

应用领域

- 柴油和燃气发电机组
- 压缩机
- 农业

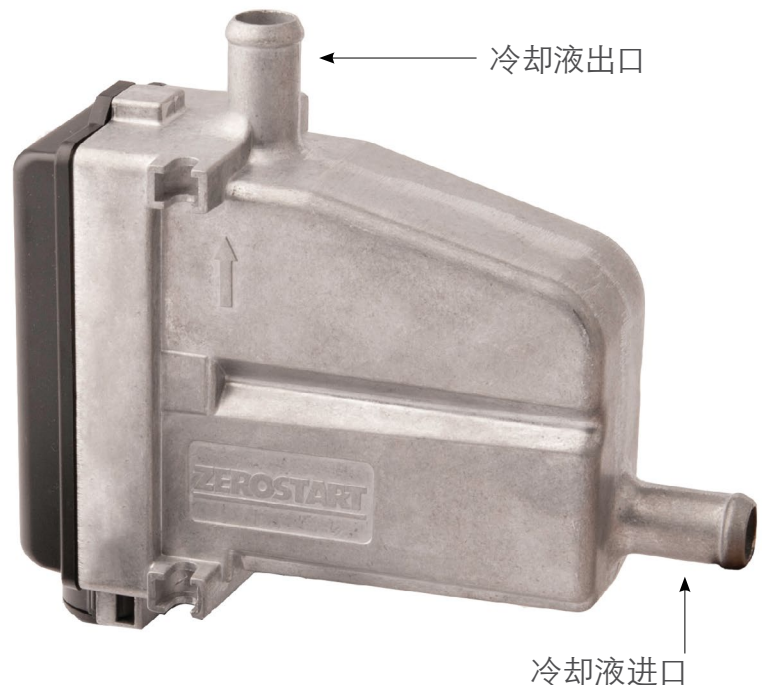

优点

- 提供预热, 使发动机能快速、清洁的启动
- 确保发动机快速进入带载运行
- 坚固的压铸铝壳体防腐蚀、抗撞击
- 通过温控器控制温度
- UL Listed, UL Recognized, CSA 和 CE 认证
*UL Recognized (不带插头) 仅限 OEM 使用
*CSA 仅限带插头的型号

循环厢式加热器

加热器尺寸

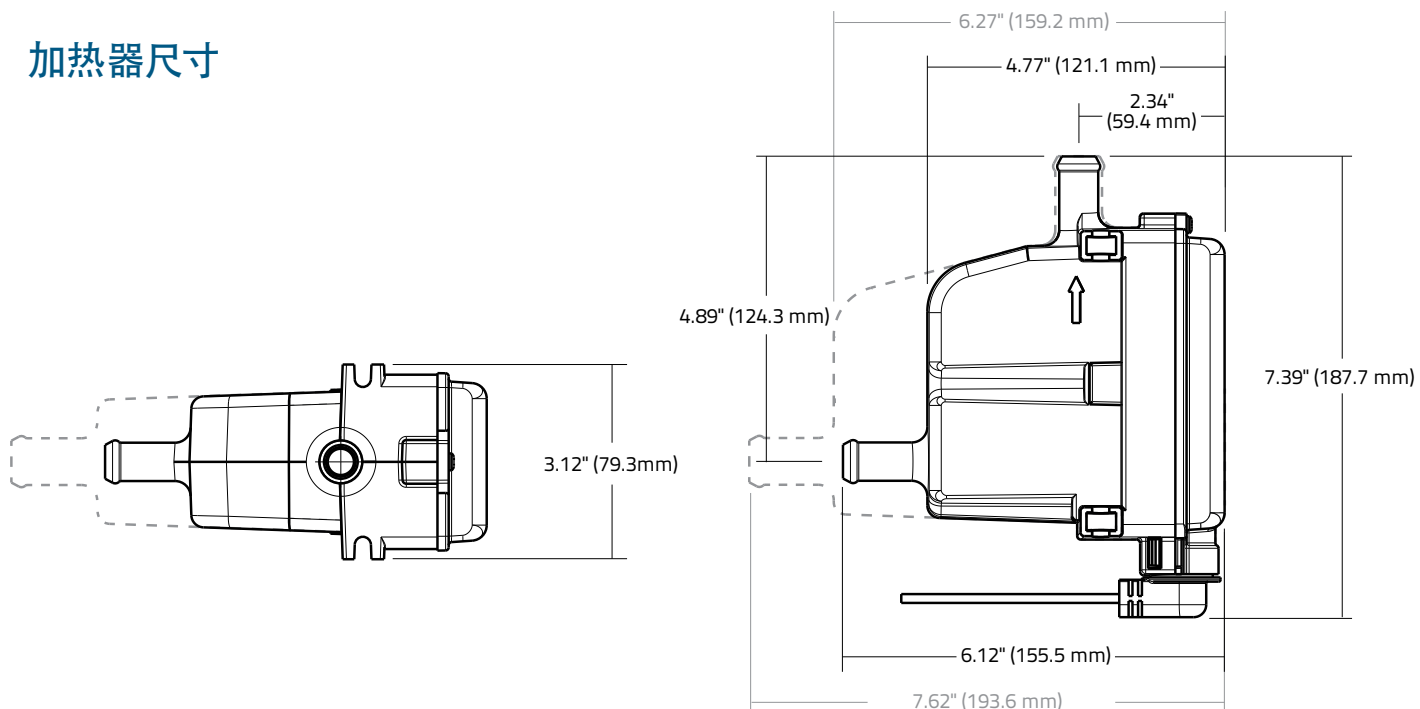

典型的支架安装方式和相关尺寸 (4 种方式)

