

FLOWSTART

FlowStart是一种集成了循环泵的发动机冷却液预热装置

优点

- 热量均匀分布、支持快速冷机启动及快速热机适应负载
- 安装简便
- 减少发动机磨损，释放管道和接头的热应力

应用案例

- 柴油或天然气发电机组



产品案例

加热单元

- 铝制外壳
- PA66电气护罩
- 6.9英尺 (2.1米) 电缆
- 特制铬镍铁合金800加热材质

循环水泵

- 流量: 300L/h @1m高度压力 (1.3GPM@1.5PSI)
- IPX7 防护级别

可调节温度控制装置

- 89-104 °F (32-40 °C)
- 95-122 °F (35-50 °C)

安全温控器

- 230华氏度 (110摄氏度) 安全温控器, 带有额定电流25A手动重置功能

可适用功率电压

- 0.5-2kW
- 120, 230V

电话号码: +86 514 835 82600-9012
邮件: Customerservice.yizheng@ptichina.com.cn

www.phillipsandtemro.cn

PHILLIPS & TEMRO
industries[®]

FLOWSTART

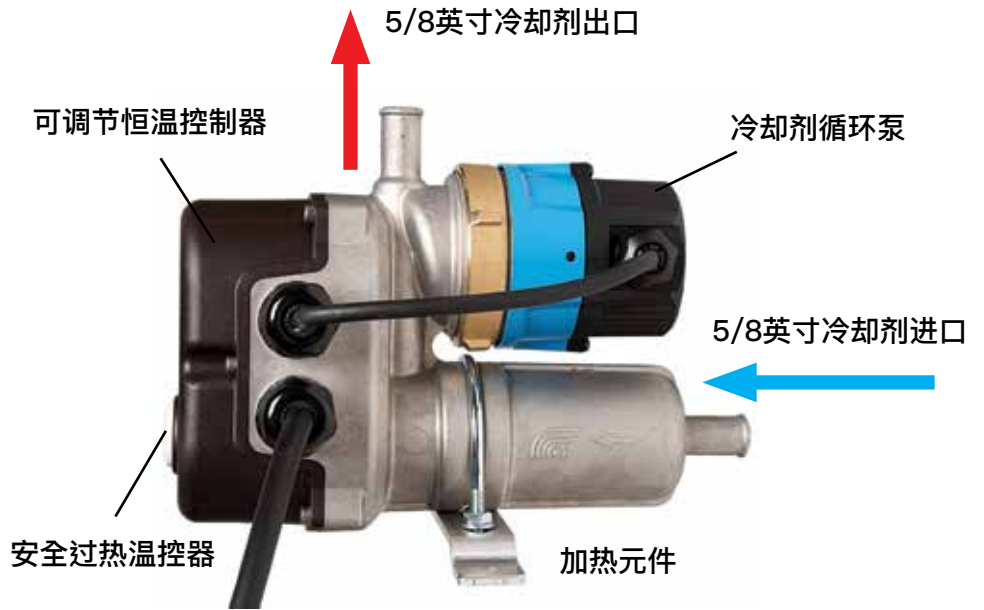
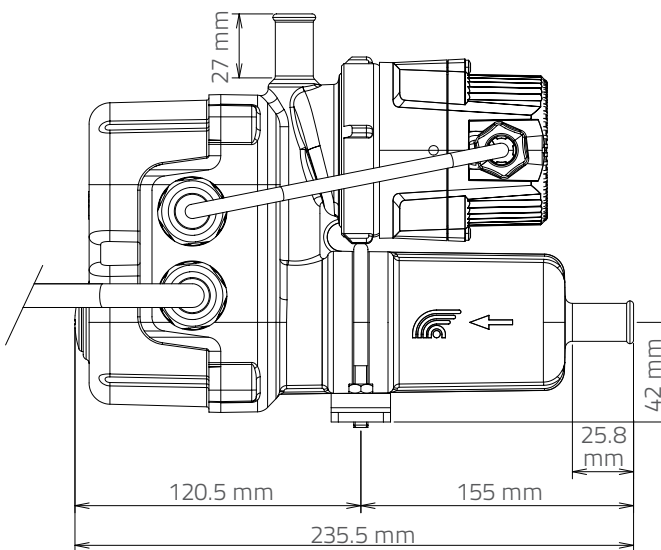
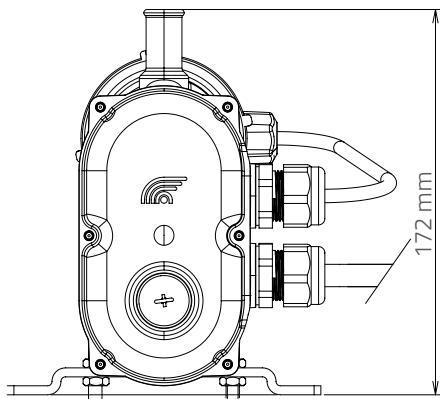
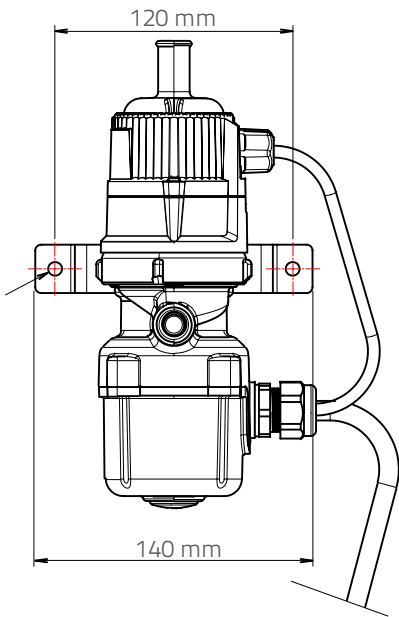

安装示意图

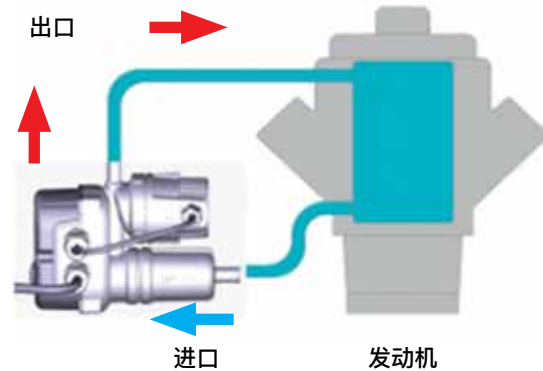

安装套件



中国 江苏省 仪征市汽车工业园区联众路10号
 邮编：211400
 电话号码：+86 514 835 82600-9012
 邮件：Customerservice.yizheng@ptichina.com.cn
 #LIT0182P ©2018 PHILLIPS & TEMRO INDUSTRIES

PHILLIPS & TEMRO
 industries®

www.phillipsandtemro.cn